

RU

### ПОРЯДОК ДЕЙСТВИЙ ДЛЯ КОНЕЧНОГО ПОТРЕБИТЕЛЯ ПРИ ОБНАРУЖЕНИИ ДЕФЕКТОВ:

1. Необходимо обратиться в магазин, где было приобретено изделие, с кассовым чеком.
2. При возникновении проблем по рассмотрению претензий в магазине просим вас обращаться за консультацией в отдел маркетинга и продаж.  
Для оптовых покупателей порядок предъявления претензий указан в договоре поставки.

ОАО «Верх-Исетский  
металлургический завод»  
620219, Екатеринбург, Кирова, 28  
**Тел.:** (343) 263-21-43, 263-22-09;  
**Факс:** (343) 245-48-49  
Управление маркетинга и продаж:  
otip@viz.su

[www.vanna-tevro.ru](http://www.vanna-tevro.ru)

Магазин:  
Дүкен

Дата продажи:  
Сату күні

Штамп магазина:  
Дүкеннің мертаңбасы

KZ

### СОҢҒЫ ТҰТЫНУШЫ ҮШІН КЕМІСТІКТЕР ТАБЫЛҒАН ЖАҒДАЙДАҒЫ ІС-ҚИМЫЛДАР ТӘРТІБІ:

1. Касса чегімен бұйым сатып алынған дүкенге жүгіну қажет.
2. Дүкенде дауларды қарау бойынша проблемалар туындаған жағдайда кеңес алу үшін маркетинг және сату бөліміне хабарласуыңызды сұраймыз.  
Көтерме алушылар үшін дау айту тәртібі жеткізіп беру келісім-шартында көрсетілген.

«Верх-Исетский металлургический  
завод» ААҚ  
620219, Екатеринбург қ.,  
Киров көш., 28  
**Тел.:** (343) 263-21-43, 263-22-09;  
**Факс:** (343) 245-48-49  
Маркетинг және сату бөлімі:  
otip@viz.su



## ПАСПОРТ ИЗДЕЛИЯ

ванна стальная  
эмалированная

# tèvpo



### ХАРАКТЕРИСТИКИ ИЗДЕЛИЙ :

**Тип:** ВСт (стальная эмалированная длиной 1500, 1700 мм)

**Изготовлена:** ОАО «Верх-Исетский металлургический завод» (Россия г.Екатеринбург)

**ТУ:** ТУ 25.99.11-123-05757713-2019

**Масса ванны:** с комплектующими изделиями ВСт 1500 - до 36,1 кг, ВСт 1700 - до 40,9 кг.

#### Комплектность поставки:

1. Ванна с шумопоглощающими пластинами;
2. Опорная подставка для ванны в комплекте;
3. Паспорт изделия;

**Свидетельство о приёмке:** Ванна 1500/1700 соответствует ТУ ТУ 25.99.11-123-05757713-2019 и признана годной к эксплуатации.

**Срок службы изделия:** 40 лет с момента изготовления (дату выпуска смотреть на наружной поверхности ванны).

**Примечание:** При необходимости покупатель в праве приобрести

### РЕКОМЕНДАЦИИ ПО ТРАНСПОРТИРОВКЕ, ХРАНЕНИЮ, ПОГРУЗКЕ И РАЗГРУЗКЕ:

1. Ванны следует перевозить крытым транспортом любого вида согласно правилам перевозки грузов, действующим на данном виде транспорта.
2. Ванны должны храниться в закрытом помещении или под навесом, исключающим возможность попадания на них атмосферных осадков.
3. При погрузке-разгрузке не допускать ударов, падение груза и т.п.
4. Ванну следует нести вдвоем, нельзя волочь ванну по полу!
5. **Запрещается нагружать ванну и ставить ванну дном на пол до установки опоры!**
6. Опорная подставка устанавливается в месте установки ванны.

### РЕКОМЕНДАЦИИ ПО ЭКСПЛУАТАЦИИ:

При соблюдении этих рекомендаций ванна надолго сохранит свою белизну и яркий блеск.

1. Во избежание попадания на эмалевую поверхность грубых и механических примесей, которые могут привести к её глубокому загрязнению, рекомендуем установить фильтр грубой очистки воды.
2. Для удаления этикетки со дна ванны просто налей в ванну горячую воду. Удалите этикетку, протрите место наклейки мягкой тканью – следов клеевой основы не останется.
3. После использования ванны ополосните её водой, используя ткань или губку.
4. Запрещается использовать при чистке ванны средства содержащие абразивные вещества, а также жесткие, царапающие щетки и губки, наливать в ванну агрессивные жидкости, содержащие кислоты и щелочи. Для удаления пятен не пользуйтесь острыми и режущими предметами.
5. Оберегайте эмалевое покрытие от ударов тяжелыми и острыми предметами.
6. Используя химическое средство для устранения засоров, заливайте его в отверстие слива, избегая попадания на эмаль. При попадании средства на эмаль, немедленно смойте его водой.

### УСЛОВИЯ ГАРАНТИИ:

1. Гарантийный срок эксплуатации ванны – 30 лет со дня изготовления (см. наружную поверхность ванны), при условии соблюдения правил монтажа и эксплуатации, транспортирования и хранения изделия.
2. Внешний вид и комплектность изделия должны быть проверены покупателем при покупке. В дальнейшем претензии по внешнему виду и комплектности не принимаются.
3. Претензии принимаются по дефектам, предъявленным в течение гарантийного срока и возникшим по причине производственного брака.
4. Не принимаются претензии по внешнему виду (известковый налет, пятна и т.п.), возникшие из-за воды плохого качества.
5. Гарантия не распространяется на дефекты, возникшие в результате неправильной погрузки, разгрузки, хранения, монтажа, эксплуатации, особенно при несоблюдении рекомендаций данного паспорта.
6. Гарантия не распространяется на изделия при монтаже и эксплуатации не оригинальных комплектаций.

### ВНИМАНИЕ!

- При несоблюдении рекомендаций по монтажу ванны изготовитель не несет ответственность за появление трещин и сколов на рабочей поверхности ванны. Ванну следует устанавливать на заключительном этапе монтажа и тщательно закрывать до завершения всех строительных работ.
- Если в дальнейшем планируется установка декоративного экрана заводского изготовления, то его следует приобрести заранее.
- При регулировке опорной подставки учитывайте высоту декоративного экрана.

## МОНТАЖ ВАННЫ

### Комплектность опорной подставки для ванны

№	Наименование детали	Количество, шт.
1	Опора зоны слива (маркировка «1»)	1
2	Опора зоны спинки (маркировка «2»)	1
3	Подкладка	4
4	Болт М6х30...40	2
5	Шайба 6	2
6	Шайба пружинная 6	2
7	Гайка «Барашек» М6	2
8	Болт М10	4
9	Гайка М10	8
10	Пластиковая заглушка с вкладышем	4

### Установка опорной подставки для ванн

1. Положите ванну дном вверх на поверхность, исключающую повреждение видимой поверхности бортов.
2. Установите болты М10х55 с гайками М10 на обе опоры, как показано на рис. 1 (разрез А-А). Наденьте пластиковые заглушки (поз. 10) на головки болтов.
3. Снимите защитный пластмассовый чехол со скобы крепления опоры ванны.
4. Установите головку болта М6х30...40 в Т-образную прорезь на скобу крепления со стороны отверстия слива на днище ванны.
5. Установите опору зоны слива (см.рис.1 разрез Б и рис.2): наденьте опору на установленный в отверстие скобы болт М6х30...40, предварительно установив прокладку на радиусные поверхности опоры.
6. Установите на болт М6х30...40 шайбу 6, шайбу пружинную 6 и гайку-«барашек». Гайку-«барашек» **завинчивайте «от руки»**, без применения дополнительного инструмента, **во избежание повреждения эмалевого покрытия** в месте приварки скобы крепления к ванне. После соприкосновения гайки-«барашка» с пружинной шайбой, гайку-«барашек» поверните еще не более чем на полтора оборота (360° x1,5) (см.рис3).

### ВНИМАНИЕ!

Не допускайте полного смыкания пружинной шайбы (см.рис4) Перетягивание гайки-«барашка» до полного смыкания пружинной шайбы ведет к созданию дополнительных напряжений в месте приварки скобы крепления и возможному сколу эмали. Причем разрушение эмалевого покрытия может произойти не сразу, а в процессе эксплуатации. **Не стремитесь полностью устранить шатание опоры затягиванием гайки-«барашка»!**

7. Аналогично установите опору зоны спинки со стороны спинки ванны. После установки опор не допускайте чрезмерных нагрузок на ванну и опоры в горизонтальной плоскости до окончательной установки ванны.
8. Переверните ванну на опоры и поставьте ее на место установки.
9. Отрегулируйте верхний уровень ванны с помощью болта М10х55 и строительного уровня, чтобы слив обеспечивал беспрепятственный отток остаточной воды. Высота ванны на опорной подставке 550 ± 5 мм.
10. Затяните гайки М10.
11. Выставьте ванну горизонтально с помощью уровня,
12. Заземлите ванну электропотенциалом (приобретается самостоятельно).

## ИНСТРУКЦИЯ ПО УСТАНОВКЕ ЭЛЕКТРОПОТЕНЦИАЛА

### Комплектность электропотенциала

№	Наименование детали	Количество, шт.
3	Проводник длиной 200 мм (хомут)	1
4	Проводник длиной 1400 мм	1
5	Болт М6х30	1
6	Болт М6х16	1
7	Гайка М6	2

### Сборка и крепление электропотенциала (см. схему):

1. Удалите защитный пластмассовый чехол со скобы транспортировки ванны (поз.2)
2. Тщательно очистите от краски и окислы места контактов проводников электропотенциала со скобой транспортировки ванны (поз.2) и трубы подачи холодной воды (поз.1)
3. Соедините проводник электропотенциала (поз.4) с трубой подачи холодной воды (поз.1) и хомутом (поз.3) с помощью болта М6х30 (поз.5) и гайки М6 (поз.7)
4. Соедините проводник электропотенциала (поз.4) со скобой транспортировки ванны (поз.2) с помощью болта М6х16 (поз.6) и гайки М6 (поз.7).

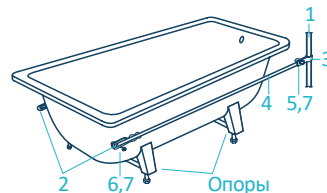

**РИСУНОК 1**  
**1 СУРЕТ**

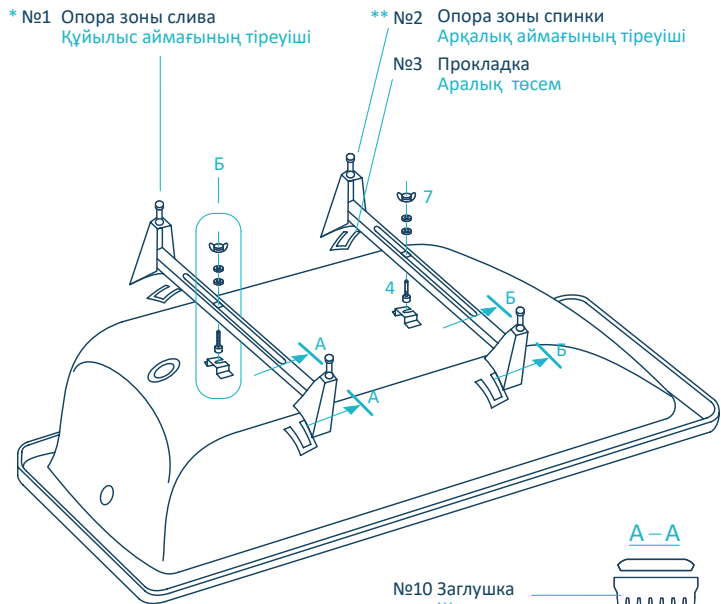

- \* Опора зоны слива (маркировка «1»)
- \*\* Опора зоны спинки (маркировка «2»)
- \* Құйылыс аймағының тіреуіші (маркировка «1»)
- \*\* Арқалық аймағының тіреуіші (маркировка «2»)

**РИСУНОК 2**  
**2 СУРЕТ**

- №7 Гайка «Барашек» «Құлақты» сомын
- №6 Шайба пружинная 6 Серіппелі тығырық 6
- №5 Шайба 6 Тығырық 6
- №4 Болт М6 Бұранда М6

- Скобка крепления опоры ванны Ванна тірегің бекіту қапсырмасы
- Корпус ванны Ваннаның корпусы

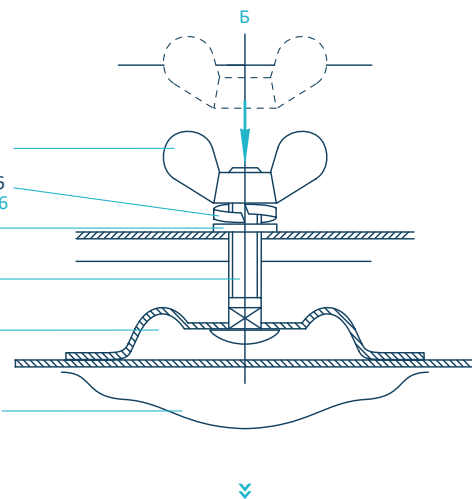

**РИСУНОК 3**  
**3 СУРЕТ**

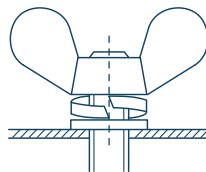

**РИСУНОК 4**  
**4 СУРЕТ**

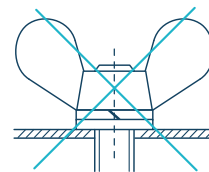

- ! Не допускать смыкания пружинной шайбы Серіппелі тығырықтың қабысуына жол бермеу

### ӨНІМДЕРДІҢ СИПАТТАМАСЫ:

**Типі:** ВСТ (эмальданған болат, ұзындығы 1500, 1700 мм)

**Дайындаушы:** «Верх-Исетский металлургический завод» ААҚ, (Ресей, Екатеринбург қ.).

**ТШ:** 25.99.11-123-05757713-2019

**Ваннаның салмағы:** ВСТ 1500 жиынтықтаушы бұйымдармен 36,1 кг-ға дейін, ВСТ 1700 –до 40,9 кг-ға дейін.

### Жеткізілімнің жиынтықтылығы:

1. Шу жұтатын пластиналары бар ванна.
2. Жиынтықта ваннаға арналған тірек тұғырық.
3. Өнімнің паспорты.

**Қабылдау туралы куәлік:** Ванна ТШ ТУ 25.99.11-123-05757713-2019 сәйкес және пайдалануға жарамды деп табылған.

**Өнім қызмет мерзімі:** Дайындалған сәттен бастап 40 жыл (шығарылған күніне ваннаның сыртқы бетін қараңыз).

**Ескертпе:** Қажет болса, алушы электрлік потенциалды өз бетімен сатып алу құқығына ие. Қалай болғанда да ванна жерге тұйықталған болуы қажет.

### ТАСЫМАЛДАУ, САҚТАУ, ТИЕУ-ТҮСІРУ БОЙЫНША ҰСЫНЫСТАР:

1. Ванналарды кез келген түрдегі жабық көлік құралымен, осы көлік түрінде қолданыстағы жүк тасымалдау ережелеріне сай тасымалдау керек.
2. Ванналар жабық бөлмеде немесе оларға атмосфералық жауын-шашындардың түсуін болдырмайтын бастырма астында сақталуы керек.
3. Тиеу-түсіру кезінде соққылар, жүктің түсуі т.с.с болдырмау керек.
4. Ваннаны екі жақтап көтеру керек, ваннаны еденде сүйреуге болмайды !
5. **Тіреуіштерді орнатпас бұрын ваннаны жүктеу немесе еденге түбімен қоюға болмайды!**
6. Тіреу сүйеніші ванна орнатылатын жерде орнатылады.

### ПАЙДАЛАНУ ЖӨНІНДЕ НҰСҚАУЛЫҚ

Осы нұсқаулықты сақтасаңыз, ванна ұзақ уақыт бойы ақтығы мен жарқылын сақтайды.

1. Эмаль бетіне қатты және механикалық қоспалардың түспеуін болдырмау үшін, ол оның терең ластануын тудыруы мүмкін, суды қаралап тазартудың сүзгісін орнатуды ұсынамыз.
2. Ванна түбіндегі заттаңбаны алып тастау үшін ваннаға ыстық су құйыңыз. Заттаңбаны алып тастағасын жапсырманың орнын жұмсақ шүберекпен сүртiңiз, сол кезде желiмнiң iздерi қалмайды.
3. Ваннаны қолданғаннан кейiн жұмсақ дымқыл шүберектi немесе губканы қолданып, оны сумен шайып тастаңыз.
4. Ваннаны тазалаған кезде құрамында қажағыш заттары бар, сондай-ақ қатты, тырнағыш щеткаларды немесе губкаларды қолдануға тыйым салынады, ваннаға құрамында қышқылдар мен сілтілері бар қажағыш сұйықтықтарды құюға болмайды.
5. Дақтарды кетіру үшін өткір немесе кесетін заттарды қолданбаңыз.
6. Эмаль бетін ауыр және өткір заттардың соққысынан қорғаңыз. Бітеліп қалуды жою үшін химиялық құралды қолданып, оны эмальге тигіздірмей, құйылыс тесігіне құйыңыз. Эмальге тиіп кеткен жағдайда оны дереу сумен жуыңыз

### КЕПІЛДІК ШАРТТАРЫ

1. Өнімді монтаждау және пайдалану, тасымалдау және сақтау ережелерін сақтау шартымен ваннаны пайдаланудың кепілді мерзімі – дайындалған күннен бастап 30 жыл (ваннаның сыртқы бетін қар.).
2. Өнімнің сыртқы көрінісі мен жиынтықтылығы сатып алу кезінде алушымен тексерілуі керек. Келешекте сыртқы көрініс және жиынтықтылық бойынша даулар қабылданбайды.
3. Даулар кепілдік мерзімі ішінде көрсетілген және өндірістік ақау себепті пайда болған кемістіктер бойынша қабылданады.
4. Жаман сапалы судан пайда болған сыртқы көрініс (ізбес қатпары, дақтар т.т.) бойынша даулар қабылданбайды.
5. Кепілдік дұрыс емес тасымалдау, тиеу, түсіру, сақтау, монтаждау, пайдалану салдарынан, әсіресе осы паспорттың ұсыныстарын сақтамағандықтан туындаған кемістіктерге таралмайды.
6. Түпнұсқалы емес жиынтықталған бұйымдарды құрастыру мен пайдалануға кепілдіктер таралмайды.

### НАЗАР АУДАРЫҢЫЗ!

- Ваннаны монтаждау бойынша ұсыныстарды сақтамаған кезде дайындаушы ваннаның жұмыс бетінде жарықтар мен сынықтардың пайда болғаны үшін жауапты болмайды.
- Ваннаны монтаждаудың соңғы кезеңінде орнатқан жөн және барлық құрылыс жұмыстары аяқталғанша мұқият жабық болуы керек.
- Егер алдағы уақытта зауытта жасалған сәндік экранды орнатуды жоспарласаңыз, онда оны алдын-ала сатып алған дұрыс. Қолдау тірегін реттеген кезде сәндік экранның биіктігін ескеріңіз.

## ВАННАНЫ МОНТАЖДАУ

Ваннаға арналған тіреуіш тұғырықтың жинтықтылығы кестеде келтірілген:

№	Бөлік атауы	Бөліктер саны
1	Құйылыс аймағының тіреуіші (маркировка «1»)	1
2	Арқалық аймағының тіреуіші (маркировка «2»)	1
3	Аралық төсем	4
4	Бұранда М6х30...40	2
5	Тығырық 6	2
6	Серіппелі тығырық 6	2
7	«Құлақты» сомын М6	2
8	Бұранда М10х55	4
9	Сомын М10	8
10	Пластмассадан жасалған ішпегі бар қақпақша	4

Ванналарға арналған тіреуіш тұғырықты орнату

1. Ванна бүйірлерінің көрінетін бетінің зақымдануын болғызбайтын бетке ваннаның түбін жоғарыға қаратып қойыңыз.
2. М10 сомындары бар М10х55 бұрандаларын 1-суретте көрсетілген сияқты екі тіреуішке де орнатыңыз. Пластикалық қақпақшаларды бұрандалардың басына (10-поз.) кигізіп қойыңыз.
3. Ванна тіреуішінің қапсырмасынан пластмассалық қапты шығарыңыз.
4. М6х30...40 бұрандасының басын бекіту қапсырмасындағы Т-тәрізді ойыққа ваннаның түбіндегі құйылыс тесігі жағынан орнатыңыз.
5. Ағызу аумағынның тіреуін орнатыңыз (1 суретті қараныз Б кесігі және 2 сурет) (ваннаның орталығына енді тарапымен ): тіреудің радиусті беттеріне алдын ала аралықты орнатып М6х30..40 бұрандама қапсырмасының саңылауына орналастырылған тіреуді кигізіңіз .
6. М6х30..40 бұрандасына тығырық 6, серіппелі тығырық және «құлақты» сомынды орнатыңыз. Бекіту қапсырмасының ваннаға ерітіп жабыстырылған орындағы эмаль қаптаманың зақымдануына жол бермеу үшін «құлақты» сомынды қосымша аспапты пайдаланбай, «қолыңызбен» бұрап бекітіңіз. «Құлақты» сомын серіппелі тығырыққа жанасқаннан кейін тағы бұраңыз, бірақ бір жарым айналымнан (360°х1,5) артық бұрамау қажет (3-суретті қар.)

## НАЗАР АУДАРЫҢЫЗ!

Серіппелі тығырықтың толық қабысуына жол бермеңіз (4-суретті қар.) «Құлақты» сомынды серіппелі тығырық толық қабысқанға дейін бұрап бекіту, бекіту қапсырмасының ерітіп жабыстырылған орында қосымша кернеулердің пайда болуы мен эмальдің мүмкін сынуына әкеліп соқтырады. Тағы да эмаль қаптаманың зақымдануы лезде емес, пайдалану кезінде болуы мүмкін. «Құлақты» сомынды бұрап тіреуіштің шайқалуын толық жоюға тырыспаңыз.

7. Дәл солай арқалық аумағының тіреуін орнатыңыз ( ваннаның орталығына енді тарапымен ). Тіреуді орнатқанан кейін ваннаны толықтай орнатқанға дейін ваннаға және тіреуге көлденең жазықтықта шамадан тыс салмақ түсуіне жол.
8. Ваннаны тіреуіштерге аударыңыз және оны орнату орнына қойыңыз. Биіктігі ванналар тірек термос 550±5 мм
9. М10х55 бұрандасының көмегімен ваннаның жоғарғы деңгейін реттеңіз.
10. М10 сомындарын бұрап бекітіңіз.
11. Құйылыс тесігі сарқынды судың кедергісіз қайтуын қамтамасыз ету үшін ваннаны деңгейдің көмегімен көлденеңінен қойыңыз.
12. Ваннаны электрпотенциалмен жерге тұйықтаңыз (дербес сатып алынады).

## ЭЛЕКТРЛІК ПОТЕНЦИАЛДЫ ОРНАТУ БОЙЫНША НҰҚСАУЛЫҚ

Электрлі потенциалдың жиынтықтылығы кестеде келтірілген

№	Бөлік атауы	Бөліктер саны
3	Өткізгіш, ұзындығы 200 мм (қамыт)	1
4	Өткізгіш, ұзындығы 1400 мм	1
5	Бұранда М6х30	1
6	Бұранда М6х16	1
7	Сомын М6	2

Электрлік потенциалды жинақтау және бекіту (схемаға қар.):

1. Ваннаны тасымалдау қапсырмасынан пластмассалық қорғау қабын шығарыңыз (2-поз.).
2. Электрлік потенциалмен ваннаны тасымалдау қапсырмасының және суық су беру құбырының (1-поз.) жалғасу орындарын бояу мен қабыршақтардан жақсылап тазалаңыз.
3. Электрлік потенциалдың өткізгішін (4-поз.) М6х30 бұрандасы (6-поз.) және М6 сомынының (7-поз.) көмегімен суық су беру құбырымен (1-поз.) және қамытпен (3-поз.) жалғастырыңыз.
4. Электрлік потенциалдың өткізгішін (4-поз.) М6х16 бұрандасы (6-поз.) және М6 сомынының (7-поз.) көмегімен ваннаны тасымалдау қапсырмасы (2-поз.) және қамытпен жалғастырыңыз.

